

B&W International

HIGHLIGHT: BIKE.BOX II

Die innovative Transportlösung für Rennräder.
The innovative transport solution for road bikes.



REISEBEGLEITER

TRAVEL COMPANION

Auf zwei Rädern in einer neuen Umgebung Grenzerfahrungen zu sammeln oder während der kalten Monate in warmen Gefilden einige Trainingseinheiten zu absolvieren - das sind wesentliche Aspekte, die den Erfolg einer Radreise bestimmen. Eine unbedingte Voraussetzung jedoch ist, dass das eigene Rad den Hin- und Rücktransport zum und vom Urlaubsort unbeschadet übersteht.

Dank der komplett durchdachten Produkte von B&W ist genau darauf Verlass. Unsere **bike.cases** & bags schützen Ihr Rad während des Transports und des Fluges. Wer jemals gesehen hat, wie Koffer beim Be- und Entladen von Flugzeugen behandelt werden, der weiß, welchen Belastungen sie dabei ausgesetzt sind.

Mit stabilen Schallengeometrien, robusten Materialien, verstärkten Leichtlaufrollen sowie integrierten Spanngurten sind unsere **bike.cases** speziell für diese Anforderungen konzipiert und sorgen für Sicherheit und Stabilität.

Riding and training on your own bicycle is an absolute highlight for any cyclist, especially during the holiday. Riding to your limits or training in warm countries are just two of many things that make a good cycling trip. However, an absolute requirement is the ability to transport your bicycle without it being damaged.

This is one thing you can rely on thanks to the clever innovations produced by B&W International. Our **bike.cases** & bags protect your bicycle during the flight.

Whoever has seen how cases are handled when they are being loaded and unloaded onto an aircraft knows the treatment to which they are exposed and we at B&W International take that into careful consideration.

Our cases have stable case shapes, rigid materials, reinforced smooth-running wheels and integrated tension belts to guarantee that your bicycle will be safe and secure.



HINWEISE ZUM FLUG MIT DEM RAD

Gründe, die für die Mitnahme des eigenen Bikes sprechen:

Jeder Radsportler weiß aus eigener Erfahrung: Auf dem eigenen Fahrrad fährt es sich viel besser und sicherer, denn man kennt sein Sportgerät in- und auswendig, die Sitzposition stimmt und man ist mit den Bremsen und der Schaltung sehr gut vertraut und weiß um deren Zustand.

Nicht genutzter Raum im Koffer kann zudem zum Verstauen von Helm, Schuhen, Werkzeugen, Fahrradrucksack etc. genutzt werden. Beachten Sie: das Gesamtgewicht des Fahrradkoffers sollte 30 kg nicht überschreiten. Das zulässige Gesamtgewicht sollten Sie vorab mit Ihrem Reisebüro bzw. der Fluggesellschaft abklären.

VOR DER REISE

- Erkundigen Sie sich vor der Buchung darüber, ob die Fluggesellschaft Ihr Sportgepäck (Fahrrad im Koffer) mitnimmt und wie hoch die Kosten dafür sind
- Melden Sie direkt nach Buchung der Reise die Mitnahme des Fahrrades beim Reisebüro/der Fluggesellschaft an. Dies wird dann an die Fluggesellschaft weitergeleitet und Sie bekommen einen gesonderten Bescheid.
- Mit der Anmeldung bei der Fluggesellschaft sind Kosten verbunden. Wenn kein anderer Bescheid ergeht, zahlen Sie diese Kosten üblicherweise direkt am Check-In Schalter.
- Denken Sie auch an den Transport vom Flughafen zum Hotel. Bei Pauschalreisen: Melden Sie den Fahrradtransport vom Flughafen zum gebuchten Hotel und zurück bereits bei der Buchung an, da evtl. zusätzliche Kosten entstehen.
- Bei Radsport-Reiseveranstaltern: Hier ist der Transport oftmals im Reisepreis enthalten. Informieren Sie sich rechtzeitig vor Antritt Ihrer Reise.

DER ABFLUG

- Planen Sie für den Check-In grundsätzlich mehr Zeit ein, wenn Sie mit dem Fahrrad reisen.
- Für Abflüge am frühen Morgen empfehlen wir den Vorabend Check-In, das spart Zeit am Abflugtag.
- Gehen Sie wie üblich an den Check-In Schalter. Nachdem Sie die Bordkarten erhalten haben, geben Sie den Fahrradkoffer üblicherweise am gesonderten Schalter für Sperrgepäck auf.

AM ZIELFLUGHAFEN

Typischerweise kommt der Fahrradkoffer an einem speziellen Band an oder wird Ihnen durch eine Tür für Sperrgepäck übergeben. Deutlich seltener wird er Ihnen auf dem normalen Kofferband zugestellt.

BEI BESCHÄDIGUNG DES KOFFERS

Melden Sie Schäden am Fahrradkoffer umgehend der Fluggesellschaft. Auf den meisten Flughäfen hilft man Ihnen am Schalter „Lost & Found“ weiter.

AIR TRAVEL WITH YOUR BIKE

Reasons for taking your own bike:

All cyclists know from their own experience: you ride your own bike much better and safer because you know your equipment, the seat position is right and you are thoroughly familiar with the brakes and the gears and you know the condition they are in. Available space in the case can be used to store your helmet, shoes, tools and bike backpack etc. Please note that the overall weight of the bike case should not exceed 30 kg. You should check the allowed weight with your travel agent or the airline during the booking process.

BEFORE TRAVELLING

- Find out before booking whether the airline carries sport luggage (bike in the case) and how much the charges are.
- Notify the travel agency or airline directly during the booking process that you want to take your own bike. This information will be passed on to the airline and you will receive separate notification.
- There are costs associated with registering with the airline. If you don't receive any other notification, these costs are usually paid directly at the check-in desk.
- Also think about transport from the airport to the hotel. For package travel deals: notify the travel agency about bike transport from the airport to the booked hotel and back when booking, otherwise additional costs may be incurred.
- Cycling event organisers: transport is frequently included in the travel cost. Inform yourself in good time before departure.

DEPARTURE

- You should generally plan more time to check-in when you travel with a bike.
- For early morning departures, we recommend the late night check-in service to save time on the day of departure.
- Report to the check-in desk as usual. Once you have received your boarding pass, you usually have to go to a separate desk for bulky luggage.

AT THE DESTINATION AIRPORT

The bike case usually arrives on a special conveyor belt or is handed to you through a door for bulky luggage. It is rare for it to arrive on the normal suitcase conveyor belt.

DAMAGES TO THE CASE

Report any damages to the case immediately to the airline. The "Lost & Found" desk usually helps you at most airports.

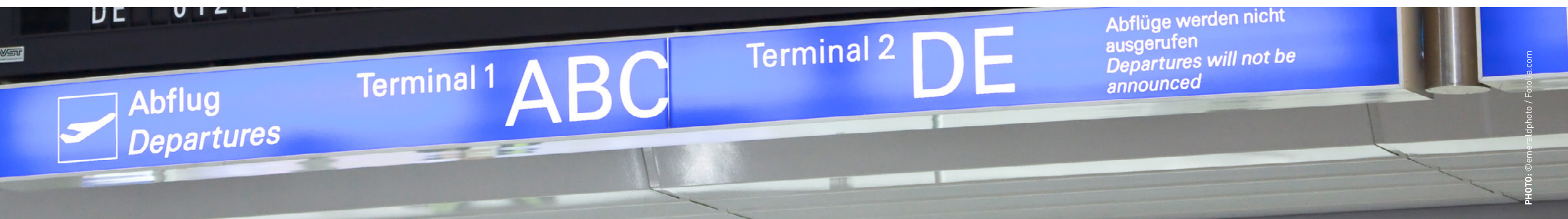

BIKE.CASES & BAGS



FOLGENDE KOFFER SIND FÜR IHREN FAHRRADTYP GEEIGNET THE FOLLOWING CASES ARE SUITABLE FOR YOUR BIKE TYPE

	bike.guard curv®	bike.box II	bike.case	bike bag
Katalogseite catalogue page	9	10	12	14
Empfohlene Reiseart recommended method of travel	Flugreisen, Speditionsversand air travel, freight	Flugreisen, Speditionsversand air travel, freight	Flugreisen, Speditionsversand air travel, freight	Flug-, Auto- und Bahnreisen air travel, travel by car, rail travel
Außenmaße (mm) external dimensions (inch)	1310 x 910 x 315 51.6 x 35.8 x 12.4	1190 x 890 x 295 46.9 x 35.0 x 11.6	1320 x 895 x 350 52.0 x 35.2 x 13.8	1320 x 840 x 390 52.0 x 33.1 x 15.4
Innenmaße (mm) internal dimensions (inch)	1300/1070 x 840 x 285 51,2/42.1 x 33.1 x 11.8	1150/825 x 810 x 280 45.3/32.5 x 31.9 x 11.0	1255 x 850 x 320 49.4 x 33.5 x 12.6	1280 x 820 x 270 50.4 x 32.3 x 10.6
Verpackungsmaße (mm) packing dimensions (inch)	1340 x 930 x 210 52.8 x 36.6 x 8.3	1200 x 920 x 200 47.2 x 36.2 x 7.9	1330 x 970 x 360 52.4 x 38.2 x 14.2	1320 x 340 x 330 52.0 x 13.4 x 13.0
Gewicht (inkl. Zubehör) weight (incl. accessories)	10,9 kg / 24.0 lb	10,6 kg / 23.4 lb	16,5 kg / 36.4 lb	7,9 kg / 17.4 lb
max. Zuladung max. load	15 kg / 33.1 lb	15 kg / 33.1 lb	20 kg / 44.1 lb	15 kg / 33.1 lb
RENNRÄDER ROAD and TRI-BIKES				
- bis Rahmengröße 62 cm - up to frame size 62 cm	●	●	●	●
- Rahmengröße >62 cm - Frame size >62 cm	●		●	
- mit integrierter Sattelstütze - with integrated seat post	●		●	
MOUNTAINBIKES				
- Hardtail	●	● bis Rahmengröße 46 cm up to frame size 46 cm	●	●
- Fullsuspension	●		●	●
- Downhill Bike			●	
TREKKING BIKES			●	

*Stand: August 2016 | Status: August 2016

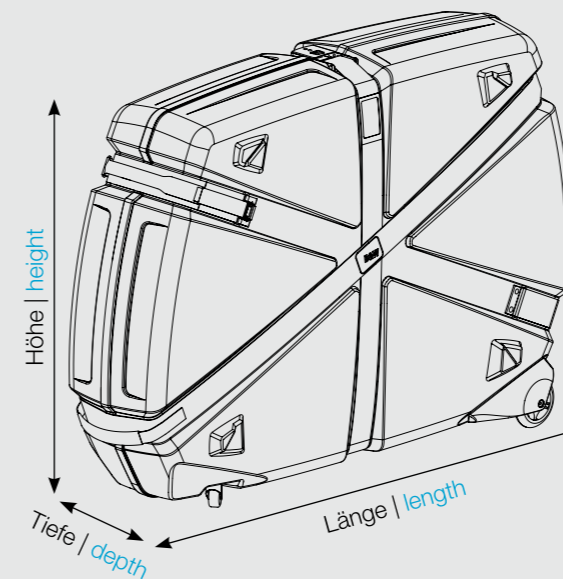

Hinweis: Die Maßangaben verstehen sich Länge x Höhe x Tiefe eines geschlossenen, aufrecht stehenden Koffers bzw. einer geschlossenen, aufrecht stehenden Tasche. Diese Tabelle dient nur einer ersten Orientierung. Für die tatsächliche Nutzungsmöglichkeit vergleichen Sie bitte die Innenmaße mit den Abmessungen des zerlegten Rades von der Vorderkante des Gabel-Ausfallendes bis zum Ende des Schaltwerks und die Höhe des Sattelrohres bis zur Unterseite des Kettenblattes. Ggf. muss das Schaltwerk demontiert werden. Messen Sie daher Vorderkante Gabel-Ausfallende bis Hinterkante Rahmen-Ausfallende. Für genauere Informationen ob Ihr Fahrrad in den Koffer passt nutzen Sie bitte den Konfigurator auf unsere Website unter:

<http://www.b-w-international.com/de/produkt-kategorie/bike-cases-de/>

Beachten Sie bitte, dass das bike bag Ihrem Fahrrad, im Gegensatz zum bike.guard curv®, zur bike box und dem bike case, nur im unteren Bereich guten Schutz bietet. Der obere Bereich bleibt weiter empfindlich gegen Druck- und Stoßbelastungen.

Note: The dimensions stated are length x height x depth for a closed upright case or closed upright bag. This table only serves the purpose of providing initial orientation. For the actual possibilities of use, please compare the interior dimensions with the dimensions of the dismantled wheel from the front edge of the fork drop to the end of the rear derailleur and the height of the seat post to the underside of the chain wheel. If necessary, the rear derailleur must be dismantled. Therefore you should measure the front edge of the fork drop to the back edge of the frame drop. If you want to know in more detail if your bike fits, make use of our configurator on our website:

<http://www.b-w-international.com/product-category/bike-cases/>

Please note that the bike bag only offers protection in the lower section in contrast to the bike.guard curv®, the bike box and the bike case. The top section remains fragile to pressure and impacts.



Es ist immer wieder beeindruckend, wie schnell und bequem man die Räder in den Koffern verstauen kann. Dank dieser Koffer haben wir bei Flugreisen keine Transportschäden mehr!

It is still impressive how quick and easy you can store the bikes in these cases. Thank to the cases we do not have any more damage in transit!

Bernd Fischer - Mechaniker rad-net ROSE Team

BIKE.CASES

bike.guard curv®



MERKMALE | FEATURES

- leichtester Radkoffer auf dem Markt mit nur 8,2kg Eigengewicht (ohne Zubehör)
- der Fahrradkoffer aus dem neuartigen, eigenverstärktem Curv® Material passend für Rennräder, Mountainbikes und Triathlon-Räder
- inkl. zwei 29" Laufradtaschen
- extrem leicht, besonders schlagfest, abriebbeständig, robust und langlebig
- vier stabile Leichtlaufrollen, zwei frei drehbar, zwei fest
- vier Griffe: ein verstellbarer Ziehgriff sowie ein Ziehgriff zum Ziehen auf zwei Rollen, zwei Tragegriffe
- leichtes Packen durch abnehmbare Deckelschale
- ein selbst spannendes Gurtsystem erleichtert das Schließen des Koffers
- abschließbar mit einem TSA Schloss (nicht im Lieferumfang enthalten)
- world's lightest full-sized, hard bike case at 8.2 kg (without accessories)
- made of self-reinforced Curv®-material suitable for road bikes, mountain bikes and triathlon bikes, with 29" wheel bags
- highly impact resistant, abrasion resistant, tough and durable
- four easy-rolling wheels, two which freely rotate and two fixed
- four handles: one adjustable pulling handle, one pulling handle to pull on two wheels, two handles to carry
- for simplified packing, the top shell can be removed completely
- the two case halves are interlocking at six points around the side, and pulled together with two self-tightening buckles for easy closing and fitting of the case
- lockable with a TSA padlock (not included in the delivery)

SPEZIFIKATIONEN | SPECIFICATIONS

Innenmaße 1300 (unten)/1070 (oben) x 840 x 285 mm
Außenmaße 1310 x 910 x 315 mm | **Gewicht** 10,9 kg
Farbe schwarz | **Material** eigenverstärktes PP

internal dimensions 51.2 (bottom)/42.1 (top) x 33.1 x 11.8 inch
external dimensions 51.6 x 35.8 x 12.4 inch
weight 24.0 lb | **color** black | **material** self reinforced PP

ART.-NR. | ITEM-NO. 96015



selbst-spannendes Gurtsystem
self-tightening buckle



Abschließbar mit TSA Schloss
lockable with TSA padlock

BIKE.CASES

bike box II

NEW!



MERKMALE | FEATURES

- NEU! Der Nachfolger unserer bike box
- passend für Rennräder bis 62cm Rahmengröße und kleinere Mountainbikes
- leichtes Packen durch komplett abnehmbare Deckelschale
- das Fahrrad wird im Inneren mit Gurten befestigt und durch mehrere Schaumlagen geschützt
- vier stabile Leichtlaufrollen, zwei frei drehbar, zwei fest
- zwei Tragegriffe und zwei Ziehgriffe (ein Ziehgriff zum Ziehen auf 2 Rollen)
- die beiden Kofferschalen greifen an sechs Punkten ineinander und werden mit einem selbstspannenden Gurtsystem verschlossen
- abschließbar mit einem TSA Schloss (nicht im Lieferumfang enthalten)
- NEW! The successor to our bike box
- suitable for road bikes up to 62cm frame size and smaller mountainbikes
- for simplified packing the top shell can be completely removed
- the bike is mounted with several straps and protected by several layers of foam
- four stable light castors, two freely rotatable, two fixed
- two carrying handles and two pull handles (one pull handle for pulling on two wheels)
- the two case shells are interlocking at six points and pulled together with a self-tightening buckle for easy closing and fitting of the case
- lockable with a TSA padlock (not included in the delivery)

SPEZIFIKATIONEN | SPECIFICATIONS

Innenmaße 1150 (unten)/825 (oben) x 810 x 280 mm

Außenmaße 1190 x 890 x 295 mm | **Gewicht** 10,6 kg

Farbe schwarz | **Material** ABS

internal dimensions 45.3 (bottom)/32.5(top) x 31.9 x 11.0 inch

external dimensions 46.9 x 35.0 x 11.6 inch | **weight** 23.4 lb

color black | **material** ABS

ART.-NR. | ITEM-NO. 96500



Ziehgriff & Tragegriff (schwarz)
pull handle & carrying handle (black)



stabile Leichtlaufrollen
robust wheels

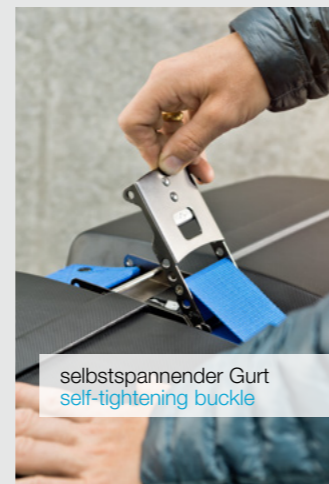

selbstspannender Gurt
self-tightening buckle

Das Team Stölting Service Group nutzt **B&W bike.cases & bags** für den Transport des Materials von Fahrern und Betreuern - Material, auf dessen perfekten Zustand das Team angewiesen ist, sowohl vor als auch nach dem Transport. Mit den Transportlösungen von B&W International kann sich das Team darauf verlassen, dass Räder, Kleidung und Werkzeuge sicher verpackt sind, und sich darauf konzentrieren, Rennen zu fahren und Siege zu erzielen.

Team Stölting Service Group is proud to use **B&W bike.cases & bags** to help facilitate the transportation of equipment for both riders and staff – equipment that the team needs to be in perfect condition both before and after travel. With its bags and cases, the team can be confident that their bikes, kit and mechanical tools are well looked after, leaving them to concentrate on racing and striving for victory.

Team Stölting Service Group



BIKE.CASES

bike case



MERKMALE | FEATURES

- großer Schalenkoffer für den Transport von Rennrädern, Triathlon-Rädern und Mountainbikes inkl. 29"
- umlaufender Aluminiumrahmen mit Stoßkantenschutz
- anti-shock-frame (asf) zur sicheren Fixierung des Fahrradrahmens im Koffer
- inkl. zwei 29" Laufradtaschen
- vier stabile Leichtlaufrollen mit verstärkter Achse und zusätzliche Laufrolle im Boden
- zwei Tragegriffe und ein verstärkter Ziehgriff für ein optimales Handling
- in der Schale eingelassener Koffergurt
- big protective case for the transport of racing bikes, triathlon bikes and mountain bikes incl. 29"
- surrounding aluminum frame and protection ring
- anti-shock-frame (asf) for a secure fixation of the bike frame in the case
- incl. two 29" wheel guards
- four free running castor wheels with reinforced axle and an additional castor in the bottom
- four handles and a reinforced pilot handle for easy handling
- outward belt embedded in the case shell

SPEZIFIKATIONEN | SPECIFICATIONS

Innenmaße 1255 x 850 x 320 mm | **Außenmaße** 1320 x 895 x 350 mm
Gewicht 16,5 kg | **Farbe** schwarz | **Material** ABS

internal dimensions 49.6 x 33.5 x 12.6 inch
external dimensions 52.0 x 35.8 x 13.8 inch | **weight** 36.4 lb
color black | **material** ABS

ART.-NR. | ITEM-NO. 96002/N



anti-shock-frame (asf)



asf-adaptor set RB



asf-adaptor set MTB (optional)



lefty adaptor (optional)



BIKE.CASES

bike bag



MERKMALE | FEATURES

- Kombination aus bike bag und bike case: Bodenwanne aus ABS die übergeht in eine Tasche aus gepolstertem Nylon
- geeignet für den Transport von Rennrädern, Triathlon-Rädern und Mountainbikes inkl. 29"
- anti-shock-frame (asf) zur sicheren Fixierung des Fahrradrahmens im Koffer
- zwei integrierte Laufradtaschen (bis 29")
- vier Leichtlaufrollen
- zwei Trageschlaufen und eine Ziehschleife
- hochwertiger 2-Wege-Reißverschluss
- combination of bike bag and bike case: bottom made of ABS merges into a bag made of padded nylon
- suitable for the transport of racing bikes, triathlon bikes and mountain bikes incl. 29"
- anti-shock-frame (asf) for a secure fixation of the bike frame in the case
- two integrated wheel guards (til 29")
- four free running wheels
- two carrier straps and an extra pilot handle
- high-quality 2-way-zipper

SPEZIFIKATIONEN | SPECIFICATIONS

Innenmaße 1280 x 820 x 270 mm | **Außenmaße** 1320 x 840 x 390 mm
Gewicht 7,9 kg | **Farbe** schwarz | **Material** ABS + Nylon

internal dimensions 50.4 x 32.3 x 10.6 inch
external dimensions 52.0 x 33.1 x 15.4 inch
weight 17.4 lb | **color** black | **material** ABS + nylon

ART.-NR. | ITEM-NO. 96200



asf-adapter set RB



Die Bike Bags sind einfach super praktisch. Mit wenigen Handgriffen ist das Fahrrad schnell eingepackt. Zudem lässt es sich noch platzsparend im Keller aufbewahren und bietet dem Fahrrad durch den stabilen Boden genug Schutz beim Transport. Sehr praktisch und einfach in der Handhabung.

The Bike Bags are just super convenient. With a few simple steps the bicycle is packed quickly. In addition, it can be even stored space-saving in your basement. It offers enough protection for your bike through the stable bottom shell during transport. Very convenient and easy to use.

Michel Koch - rad-net ROSE Team



BIKE.CASES

bike sack



MERKMALE | FEATURES

- große Tasche für das Fahrrad
- ideal für den Radtransport mit der Bahn oder dem PKW
- hergestellt aus robustem Nylon
- innen mit zwei Seitenfächern zum Einlegen der Laufräder
- 2 Trageschlaufen
- ein abnehmbarer und verstellbarer Schultergurt
- big bag for your bike
- ideal for transporting your bike by train or car
- made from robust nylon
- two inside pockets to hold the wheels
- 2 carrier straps
- removable and adjustable shoulder strap

SPEZIFIKATIONEN | SPECIFICATIONS

Innenmaße 1200 x 850 x 230 mm | **zusammengefaltet** 500 x 250 x 90 mm | **Gewicht** 2,15 kg | **Farbe** schwarz | **Material** Nylon

internal dimensions 47.2 x 33.5 x 9.1 inch | **interfolded** 19.7 x 9.8 x 3.5 inch | **weight** 4.7 lb | **color** black | **material** nylon

ART.-NR. | ITEM-NO. 96250/N

chain guard



MERKMALE | FEATURES

- schützt Kette und Schaltwerk während des Transports und verhindert die Verschmutzung anderer Teile
- hergestellt aus robustem Nylon
- kompatibel mit allen bike cases und bike bags
- protects chain and rear derailleur during transportation and prevents staining of other parts
- made from robust nylon
- can be used with every bike case and bike bag

SPEZIFIKATIONEN | SPECIFICATIONS

Außenmaße 610 x 295 mm | **Gewicht** 0,38 kg | **Farbe** schwarz | **Material** Nylon

external dimensions 24.0 x 11.6 inch | **weight** 0.8 lb | **color** black | **material** nylon

ART.-NR. | ITEM-NO. 96350

BIKE.CASES WHEEL GUARDS

wheel guard | double wheel guard M/L



MERKMALE | FEATURES

- gepolsterte Laufradtaschen
- hergestellt aus hochreißfestem Nylongewebe
- erhältlich als einzel und double (incl. Schultergurt)
- zwei Größen:
M = für Laufräder bis 28"
L = für Laufräder bis 29"
- drei Farben: schwarz, blau, grün
- inkl. 3 kleinen Innentaschen
- padded wheel bag
- made of highly tear proof nylon fabric
- available as single and double (incl. shoulder strap)
- two sizes available:
M = for wheels up to 28"
L = for wheels up to 29"
- three colors: black, blue, green
- incl. 3 small inward pockets

SPEZIFIKATIONEN | SPECIFICATIONS

WHEEL GUARD M
Durchmesser 69 cm | diameter 27.2 inch

WHEEL GUARD L
Durchmesser 76 cm | diameter 29.9 inch

ART.-NR. | ITEM-NO.

96802/black	wheel guard M black
96802/blue	wheel guard M blue
96802/green	wheel guard M green
96803/black	wheel guard L black
96803/blue	wheel guard L blue
96803/green	wheel guard L green
96812/black	double wheel guard M black
96812/blue	double wheel guard M blue
96812/green	double wheel guard M green
96813/black	double wheel guard L black
96813/blue	double wheel guard L blue
96813/green	double wheel guard L green





FOLDON FAMILY

FOLGENDE FALTRÄDER PASSEN IN UNSERE KOFFER THE FOLLOWING FOLDING BIKES FIT INTO OUR CASES

	foldon box S	foldon box M	foldon case	foldon bag
Katalogseite catalogue page	22	22	23	23
Außenmaße (mm) external dimensions (inch)	675 x 710 x 350 26.6 x 28.0 x 13.8	865 x 830 x 465 34.1 x 32.7 x 18.3	640 x 700 x 330 25.2 x 27.6 x 13.0	600 x 600 x 200 23.6 x 23.6 x 7.9
Innenmaße (mm) internal dimensions (inch)	635 x 620 x 315 25.0 x 24.4 x 12.4	815 x 730 x 415 32.1 x 28.7 x 16.3	610 x 625 x 240 24.6 x 24.0 x 9.4	600 x 600 x 200 23.6 x 23.6 x 7.9
Gewicht (inkl. Zubehör) weight (incl. accessories)	5,4 kg / 11.9 lb	7,9 kg / 17.4 lb	7,2 kg / 15.9 lb	1 kg / 2.2 lb
FALTRÄDER FOLDING BIKES				
Brompton	Brompton		Brompton	Brompton
Riese & Müller	frog	Birdy City, Birdy Dualdrive, Birdy Speed, Birdy Rohloff, World Birdy Comfort, World Birdy Sport		
Dahon	CURL 17, JIFO UNO	EEZZ D3, CURL 17, VITESSE 17, JIFO UNO, CURVE I3 20", CURVE I3 16", SPEED D7, SPEED UNO, CIAO I3, CIAO 17, MARINER D7, VIGOR D9, BOARDWALK D8, ROHLOFF 114	JIFO UNO	JIFO UNO
Tern		LINK D8, LINK D71, LINK C8, LINK B7, SWOOP D71, SWOOP DUO, VERGE P20, VERGE P9, VERGE N8		

* Stand: August 2016 | Status: August 2016

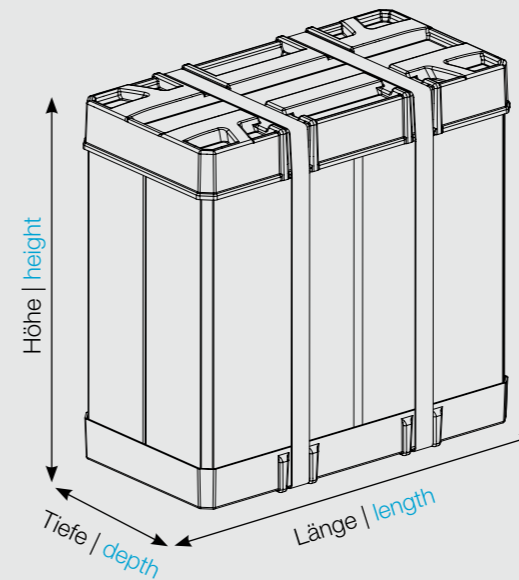

Hinweis: Die Maßangaben verstehen sich Länge x Höhe x Tiefe eines geschlossenen, aufrecht stehenden Koffers bzw. einer geschlossenen, aufrecht stehenden Tasche. Diese Tabelle dient nur einer ersten Orientierung. Für die tatsächliche Nutzungsmöglichkeit vergleichen Sie bitte die Maße Ihres Faltrads im zusammengefalteten Zustand mit den Innenmaßen des jeweiligen Koffers.

Beachten Sie bitte, dass das foldon bag Ihrem Faltrad, im Gegensatz zur foldon box S, foldon box M und dem foldon case weniger Schutz bietet.

Note: The dimensions stated are length x height x depth for a closed upright case or closed upright bag. This table only serves the purpose of providing initial orientation. For the actual possibilities of use, please compare the dimensions of your folding bike folded down with the internal dimensions of the case.

Please note that the foldon bag only offers less protection to your folding bike than the foldon box S, foldon box M and the foldon case.

BIKE.CASES FOLDON FAMILY

foldon box S | foldon box M

NEW!



MERKMALE | FEATURES

- Transportkoffer für Falträder
- in 2 Größen erhältlich
- geeignet für Brompton und größere Falträder
- platzsparend zu verstauen - Volumenreduzierung über 70 %
- stapelbar
- leichtes Manövrieren durch vier robuste Rollen, zwei davon frei drehbar, zwei fest
- gepolsterte Zieh- und Tragegriffe
- Montagezeit: unter 2 Minuten
- transport box for folding bikes
- available in 2 sizes
- suitable for Brompton and bigger folding bikes
- space-saving storage - volume reduction over 70 %
- stackable
- easy handling with four durable wheels, two of them free running, two non-turning
- padded handles
- assembly time: less than 2 minutes

FOLDON BOX S SPEZIFIKATIONEN | SPECIFICATIONS

Innenmaße 635 x 620 x 315 mm | **Außenmaße** 675 x 710 x 350 mm
Zusammengefaltet 675 x 210 x 350 mm | **Gewicht** 5,4 kg
Farbe schwarz | **Material** PP/ABS

internal dimensions 25.0 x 24.4 x 12.4 inch
external dimensions 26.6 x 28.0 x 13.8 inch
folded 26.6 x 8.3 x 13.8 inch | **weight** 11.9 lb | **color** black
material PP/ABS

ART.-NR. | ITEM-NO. 96008

FOLDON BOX M SPEZIFIKATIONEN | SPECIFICATIONS

Innenmaße 815 x 730 x 415 mm | **Außenmaße** 865 x 830 x 465 mm
Zusammengefaltet 865 x 220 x 465 mm | **Gewicht** 7,9 kg
Farbe schwarz | **Material** PP/ABS

internal dimensions 32.1 x 28.7 x 16.3 inch
external dimensions 34.1 x 32.7 x 18.3 inch
folded 34.1 x 8.7 x 18.3 inch | **weight** 11.9 lb | **color** black
material PP/ABS

ART.-NR. | ITEM-NO. 96010

Zusammengefaltet in weniger als 2 Minuten!
folded down in less than 2 minutes!



foldon case



MERKMALE | FEATURES

- Koffer mit Idealmaßen für ein Brompton Bike
- superleichtes Handling durch ausziehbaren Teleskopgriff und hochwertigen Inline Rollen
- umlaufender Aluminiumrahmen mit Stoßkantenschutz
- zwei innenliegende abschließbare Kippschlösser
- in die Schale eingelassener Koffergurt
- auch als Reisekoffer geeignet
- bike.case with ideal dimensions for Brompton Bikes
- super easy handling through a pull-out telescopic handle and high quality inline wheels
- surrounding aluminum frame with hems protection
- two lockable clip locks
- outward belt embedded in the case
- can also be used as a suitcase

SPEZIFIKATIONEN | SPECIFICATIONS

Innenmaße 610 x 625 x 240 mm | **Außenmaße** 640 x 700 x 330 mm
Gewicht 6,8 kg | **Farbe** schwarz | **Material** ABS

internal dimensions 24.0 x 24.6 x 9.5 inch | **external dimensions** 25.2 x 27.6 x 13.0 inch | **weight** 15 lb | **color** black
material ABS

ART.-NR. | ITEM-NO. 96006/N

foldon bag



MERKMALE | FEATURES

- Tasche für Brompton Bikes
- die perfekt angepasste Tasche passend zur foldon family
- hergestellt aus besonders reißfestem Nylon
- inkl. Schultergurt
- bag for Brompton Bikes
- perfectly fitting bag for the foldon family
- made of tear-proof nylon fabric
- incl. shoulder strap

SPEZIFIKATIONEN | SPECIFICATIONS

Außenmaße 600 x 600 x 200 mm | **Gewicht** 1 kg | **Farbe** schwarz
Material nylon

external dimensions 23.6 x 23.6 x 7.9 inch | **weight** 2.2 lb
color black | **material** nylon

ART.-NR. | ITEM-NO. 96007/N

OUTDOOR.CASES

GOPRO CASES

Man sieht sie immer wieder: auf dem Helm befestigt, mit einem speziellen Gurt auf der Brust oder auch am Lenker des Rads: die GoPro Action Cam begleitet viele Radsportler auf ihren Abfahrten und Touren. Damit diese bei nicht-Benutzung nicht zu Schaden kommt gibt es bei uns die GoPro.Cases: robuste, wasserdichte und staubdichte outdoor.cases, die deine Kamera und das nötige Zubehör optimal schützen.

You see it often: mounted on the helmet, with a special strap on the chest or on the handlebars of the bike: the GoPro Action Cam accompanies many cyclists on their runs and tours. To protect your GoPro while it is not being used you can get our GoPro.Cases: robust, waterproof and dustproof outdoor.cases that protect your camera and the necessary accessories against any harms.

type 1000



outdoor.case type 1000 mit vorgefertigtem Schaumstoffeinsatz für eine GoPro Actioncam + Zubehör

Innenmaße 250 x 175 x 95 mm
Gewicht 0,7 kg

ARTIKEL | ITEMS
type 1000 black GoPro
type 1000 yellow GoPro
type 1000 grey GoPro

outdoor.case type 1000 with prefabricated foam insert for a GoPro action cam + accessories.

internal dimensions 9.8 x 6.9 x 3.7 inch
weight 0.7 kg

type 3000



outdoor.case type 3000 mit zwei vorgefertigten Schaumstoffeinsätzen für die GoPro Actioncam + Zubehör.

Innenmaße 330 x 235 x 150 mm
Gewicht 1,7 kg

ARTIKEL | ITEMS
type 3000 black GoPro
type 3000 yellow GoPro

outdoor.case type 3000 with two prefabricated foam inlays for the GoPro action cam + accessories.

internal dimensions 13.0 x 9.3 x 5.9 inch
weight 1.7 kg

type 4000



outdoor.case type 4000 mit zwei vorgefertigten Schaumstoffeinsätzen für die GoPro Actioncam + Zubehör.

Innenmaße 385 x 265 x 165 mm
Gewicht 2,3 kg

ARTIKEL | ITEMS
type 4000 black GoPro
type 4000 yellow GoPro

outdoor.case type 4000 with two prefabricated foam inlays for the GoPro action cam + accessories.

internal dimensions 15.2 x 10.4 x 6.5 inch
weight 2.3 kg

TOOL.CASES

Während eines Rennens müssen die Techniker eines Teams immer in Bereitschaft sein und ihr Werkzeug schnell griffbereit haben. B&W International bieten neben Fahrradtransportkoffern auch Werkzeugkoffer und -taschen an, die sich ideal für diesen Einsatz eignen.

During a race, the technicians of a team must always be ready and have their tools quickly at hand. B&W International offers, next to the bike transport cases, tool cases and bags, which are ideal for this application.

move



Techniker Rucksack aus hochstrapazierfähigem Nylon mit gepolstertem Laptopfach und herausnehmbarer Werkzeugtafel.

Optimal für Unterwegs!
Innenmaße 420 x 320 x 90 mm
Gewicht 2,3 kg
max. Zuladung 12 kg

ART.-NR. 116.02

Technicians backpack made from tear-proof nylon, features a padded notebook compartment and a removable tool board.

Ideal when on the road!
internal dimensions 16.5 x 12.6 x 3.5 inch | **weight** 5.1 lb

max. load 26.5 lb

ITEM-NO. 116.02

base



Werkzeugkoffer aus ABS für das wichtigste Team-Werkzeug.

Innenmaße 460 x 355 x 180 mm
Gewicht 5 kg | **Volumen** 29 l

ART.-NR. 120.02/P

tool case made from ABS for the most important tools of the team.

internal dimensions 18.1 x 14.0 x 7.1 inch | **weight** 11 lb | **volume** 29 l

ITEM-NO. 120.02/P

go



Werkzeugkoffer aus ABS. Bietet viel Platz und ist dank Teleskopgriff und Rollen besonders anwendungsfreundlich.

Innenmaße 485 x 370 x 200 mm
Gewicht 6,8 kg | **Volumen** 36 l

ART.-NR. 120.04/P

tool case made from ABS. Offers a lot of room and thanks to its telescopic handle and wheels it is especially user-friendly.

internal dimensions 19.1 x 14.6 x 7.9 inch | **weight** 15 lb | **volume** 36 l

ITEM-NO. 120.04/P

B&W WELTWEIT
B&W WORLDWIDE



DEUTSCHLAND | GERMANY

B&W International GmbH
Junkendiek 5
49479 Ibbenbüren

Fon +49 5451 89 46 - 0
Fax +49 5451 89 46 444
info@b-w-international.com

VEREINIGTES KÖNIGREICH | UNITED KINGDOM

B&W International UK

Fon +44 7889 87 02 73

nash.ramzan@b-w-international.com

FRANKREICH | FRANCE

B&W International France

Fon +33 06 07 57 47 99

cyril.doireau@b-w-international.com

SPANIEN | SPAIN

B&W Maletas Industriales S.L.
C/de la Ciencia 8
ES-008840 Viladecans (BCN)

Fon +34 93 647 64 84

Fax +34 93 647 64 83
comercial@kittther.com

NORD AMERIKA | NORTH AMERICA

B&W North America
12200 Farmington Rd.
Livonia, MI 48150 (USA)

Fon +1 734 7 44 55 66

Fax +1 734 7 44 55 68
contact@b-w-international.com

CHINA | CHINA

B&W Jiaxing Co., LTD.
No.5 Building, Chunyuan Road
Nanhu Economic Zone
CN - Jiaxing 314000, Zhejiang

Fon +86 573 8269 3528

Fax +86 573 8269 3530
info@b-w-international.com.cn



B&W International GmbH | BIKE.CASES & BAGS | Junkendiek 5 | D-49479 Ibbenbüren
Fon + 49 (0) 54 51 / 89 46-0 | Fax + 49 (0) 54 51 / 89 46-444 | info@b-w-international.com

www.b-w-international.com | www.facebook.com/BWbikcasesandbags